

BLACK+DECKER®

QUIET

EXTRACTOR DE JUGO
PARA FRUTAS Y VEGETALES

FRUIT AND VEGETABLE
JUICE EXTRACTOR

manual de uso y cuidado
use and care manual

JE2500B-LA
JE2500B-CL



Por favor lea este instructivo antes de usar el producto.

INSTRUCCIONES IMPORTANTES DE SEGURIDAD

Cuando se utilizan aparatos eléctricos, siempre se debe respetar ciertas medidas de seguridad a fin de reducir el riesgo de un incendio, un choque eléctrico y (o) lesiones a las personas, incluyendo las siguientes:

- Por favor lea todas las instrucciones antes de utilizar el producto.
- A fin de protegerse contra el riesgo de un choque eléctrico, no sumerja el cable, el enchufe ni la base en agua ni en ningún otro líquido.
- Todo aparato eléctrico utilizado en la presencia de los menores de edad o por ellos mismos requiere la supervisión de un adulto.
- Apague el aparato, luego desenchúfelo del tomacorriente cuando no esté en uso, antes de ensamblar o desensamblar las piezas y antes de limpiar. Para desenchufar, sujete firmemente el enchufe y hágalo fuera del tomacorriente. Nunca hale el cable para sacar el enchufe del tomacorriente.
- Evite el contacto con las piezas móviles.
- No opere el aparato con un cable o enchufe dañado o después que el aparato presente problemas de funcionamiento, o si se ha caído o dañado de alguna manera. Llame al número de servicio para el consumidor que aparece en este manual.
- Este aparato tiene marcas importantes en la clavija del enchufe. Ni el enchufe accesorio ni el conector del cable (si el enchufe está moldado en el cable) son aptos para reemplazamiento. Si se daña, el aparato debe ser reemplazado.
- El uso de accesorios no recomendados por el fabricante del aparato podría ocasionar incendio, choque eléctrico o lesiones personales.
- Este aparato no se debe utilizar a la intemperie.
- No permita que el cable cuelgue del borde de la mesa ni del mostrador.
- Siempre asegúrese que la tapa del extractor se encuentre bien cerrada antes de encender el motor. No abra las alabas de cierre mientras el extractor de jugo se encuentre en funcionamiento.
- Asegúrese de ajustar el interruptor a la posición de apagado OFF (O) siempre que termine de utilizar el extractor. Espere que el motor pare por completo antes de desarmar el aparato.
- Jamás introduzca los dedos ni demás objetos adentro de la abertura del extractor cuando éste se encuentre en funcionamiento. Si los alimentos se llegasen a trabar en el conducto, procure destrabarlos con un empujador de alimentos o con un pedazo de fruta o de un vegetal. Si este método no le da resultado, apague el motor y desarme el extractor para retirar los alimentos.
- No utilice este aparato si el cedazo giratorio está dañado.
- No utilice el extractor de jugo sin antes colocar el recipiente para la pulpa en su lugar.
- Este aparato no está diseñado para ser usado por personas (incluido niños) con capacidad limitada física, mental o sensoriales disminuidas y falta de experiencia o conocimiento que les impida utilizar el aparato con toda seguridad sin supervisión o instrucción.
- Se debe asegurar la supervisión de los niños para evitar que usen el aparato como juguete.

CONSERVE ESTAS INSTRUCCIONES.

Este aparato eléctrico es para uso doméstico solamente.

ENCHUFE POLARIZADO

Este aparato cuenta con un enchufe polarizado (un contacto es más ancho que el otro). A fin de reducir el riesgo de un choque eléctrico, este enchufe encaja en un tomacorriente polarizada en un solo sentido. Si el enchufe no entra en el tomacorriente, inviértalo y si aun así no encaja, consulte con un electricista. Por favor no trate de alterar esta medida de seguridad.

TORNILLO DE SEGURIDAD

Advertencia: Este aparato cuenta con un tornillo de seguridad para evitar la remoción de la cubierta exterior del mismo. A fin de reducir el riesgo de incendio o de choque eléctrico, por favor no trate de remover la cubierta exterior. Este producto no contiene piezas reparables por el consumidor. Toda reparación se debe llevar a cabo únicamente por personal de servicio autorizado

CABLE ELÉCTRICO

- a) Un cable de alimentación corto es provisto para reducir los riesgos de enredarse o tropezar con un cable más largo.
- b) Existen cables de extensión disponibles y estos pueden ser utilizados si se toma el cuidado debido en su uso.
- c) Si se utiliza un cable de extensión:
 - 1) La clasificación eléctrica marcada del cable de extensión debe ser, como mínimo, igual a la clasificación eléctrica del aparato;
 - 2) Si el aparato es del tipo de conexión a tierra, el cable de extensión debe ser un cable de tres alambres de conexión a tierra; y
 - 3) El cable debe ser acomodado de manera que no cuelgue del mostrador o de la mesa para evitar que un niño tire del mismo o que alguien se tropiece sin darse cuenta.

Nota: Si el cable de alimentación está dañado, por favor llame al número del departamento de garantía que aparece en estas instrucciones.

CONOZCA SU EXTRACTOR DE JUGO PARA FRUTAS Y VEGETALES

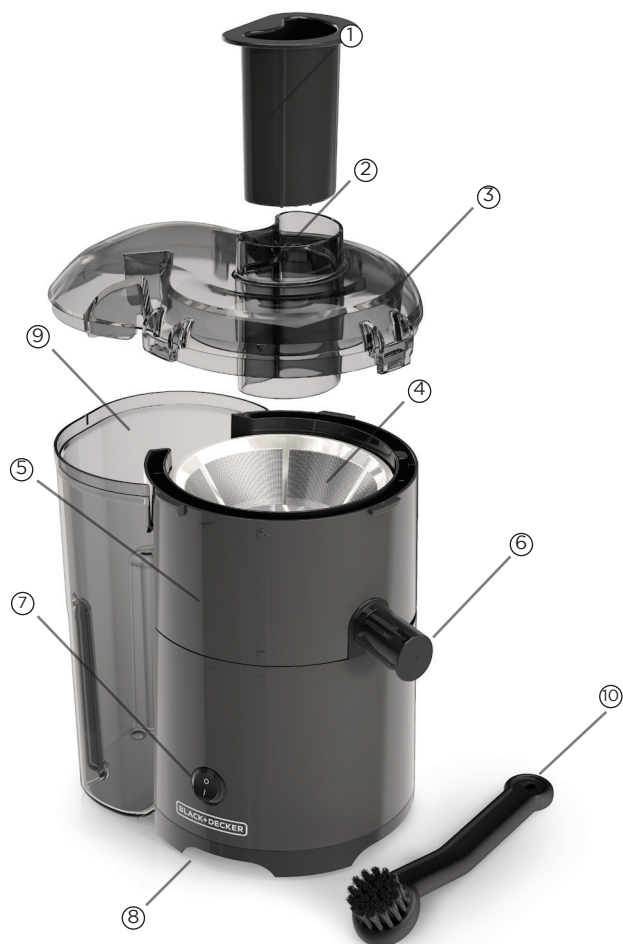

1. Empujador de frutas y vegetales
2. Conducto de alimentos
3. Tapa transparente
4. Cortador y filtro de acero inoxidable
5. Separador de pulpa
6. Boquilla antigoteo
7. Control de encendido/apagado I/O
8. Pies antideslizantes
9. Recipiente grande para pulpa de 57 oz.
10. Cepillo para limpieza fácil

El producto puede variar ligeramente del que aparece ilustrado aquí.

PRIMEROS PASOS

Este aparato es solamente para uso doméstico.

- Retire todo material de empaque y cualquier etiqueta adherida al producto.
- Por favor, visite www.prodprotect.com/blackanddecker para registrar su garantía.
- Lave todas las piezas removibles según las instrucciones en la sección de CUIDADO Y LIMPIEZA de este manual.

CÓMO DEENSAMBLAR

1. Para retirar el recipiente para la pulpa, sostenga las agarraderas para los dedos firmemente y primero delice la parte inferior hacia afuera (A).
2. Para remover la tapa transparente, saque el alimentador de frutas y vegetales, agarre el conducto de alimentos y tire de la tapa transparente hacia arriba (B).
3. Para retirar el separador de pulpa, sujete firmemente el separador por ambos lados a través de los recortes redondos en la parte superior de las aldabas. Con el cortador/colador en su lugar, tire del separador de pulpa mientras que empuja hacia abajo el cuerpo del extractor de jugos (C).

Precaución: Los dientes del cortador/colador tienen mucho filo. Maneje con cuidado.

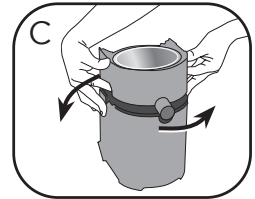
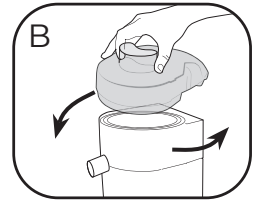
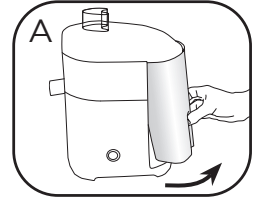

Importante: Antes de usar por primera vez, desarme el aparato (consulte la sección COMO DESARMAR) y lave todas las piezas según las instrucciones de limpieza.

CÓMO ENSAMBLAR Y UTILIZAR

Gire el separador de pulpa en la base de la unidad hasta que la flecha de cerrar se alinee con el símbolo de cerrar (D).

1. Inserte el cortador/colador en el centro del separador de pulpa. Presiónelo hacia abajo hasta que encaje en su lugar (E).
2. Gire la tapa transparente sobre el separador de pulpa con el empujador en su lugar (F).
3. Sujete el recipiente para pulpa y deslice la parte superior primero hasta que encaje en su lugar (G).

Importante: No opere el extractor de jugos sin el recipiente para pulpa colocado en su lugar.

4. Coloque un vaso debajo de la boquilla (H).
5. Corte los alimentos de manera que pueda acomodar los pedazos en el conducto.
6. Enchufe el cable de alimentación a un tomacorriente. Presione encendido (I) en el interruptor de encendido/apagado (I/O).
7. Coloque los alimentos en el conducto y presione ligeramente con el alimentador.
8. Siempre que el recolector de pulpa esté casi lleno, apague (O) y desconecte el aparato. Vierta la pulpa del recipiente y limpie el cortador/colador antes de extraer más jugo.

Precaución: Los dientes del cortador/colador tienen mucho filo. Maneje con cuidado.

10. Cuando termine de extraer el jugo, apague (O) y desconecte el aparato del tomacorriente.
11. Gire hacia la derecha la boquilla antigoteo para prevenir derrames.

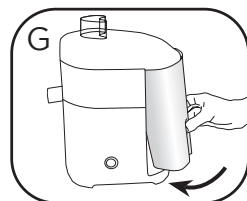
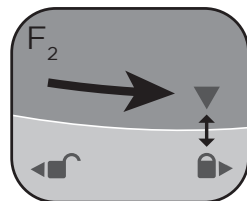
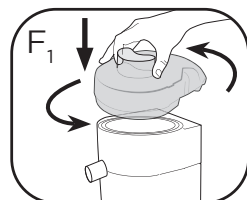
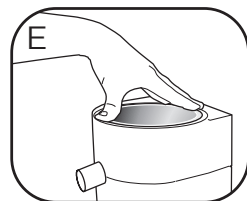
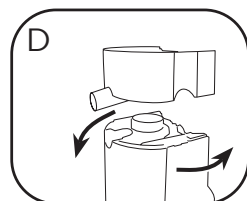

CONSEJOS PARA EXTRAER JUGO

Cuando extraiga el jugo de zanahoria, no llene demasiado el conducto. Introduzca las zanahorias una a la vez y aplique poca presión para alimentarlas.

Los aguacates y las bananas resultan desechos como puré en vez de jugo.

Cuando extraiga el jugo de frutas o vegetales en cantidades grandes, apague y desconecte el aparato, vierta la pulpa del recipiente y limpie el cortador/colador antes de extraer más jugo.

Revuelva el jugo antes de servir.

CUIDADO Y LIMPIEZA

El aparato no contiene piezas reparables por el consumidor. Para servicio, acuda a personal de asistencia calificado.

LIMPIEZA DEL APARATO

Después de cada uso, lave siempre todas las piezas del extractor a fin de aumentar la vida útil del aparato.

1. Apague (O) y desconecte el aparato del tomacorriente.
2. Desarme todas las piezas. Consulte la sección Como Desarmar.
3. Lave el alimentador, el conducto de alimentos, la tapa, el cortador/colador, el separador de pulpa, la boquilla de verter, y el recipiente para la pulpa en agua tibia jabonada o en la máquina lavaplatos (bandeja superior solamente).

Advertencia: Los dientes del cortador/colador son de filo agudo. Maneje esta pieza con cuidado.

4. Limpie la base con un paño o con una esponja húmeda. Jamás sumerja el aparato en agua.

Nota: Con el tiempo, las piezas pueden cambiar de color (especialmente por la extracción del jugo de zanahoria o de remolacha).

5. Para el cortador/colador, utilice el cepillo de limpieza proporcionado para asegurar que los orificios pequeños no estén obstruidos. Esto es posible sosteniendo la cesta del filtro bajo una llave de agua abierta mientras se cepilla la malla por el interior y el exterior.

INFORMACIÓN DE GARANTÍA

Garantía limitada de dos años

(Solamente aplica en los Estados Unidos y el Canadá).

Para servicio, reparaciones o cualquier pregunta sobre su electrodoméstico, por favor llame a nuestra Línea de Servicio al Cliente al 1-800-465-6070. Por favor, NO devuelva el producto al lugar donde lo compró. Además, por favor NO envíe el producto por correos al fabricante ni lo lleve a un centro de servicio. También puede consultar el sitio web que aparece en la portada de este manual.

¿Qué cubre mi garantía?

- Su garantía cubre cualquier defecto de material o de mano de obra, siempre y cuando la responsabilidad de Spectrum Brands, Inc. no exceda el precio de compra del producto.

¿Por cuánto tiempo es válida la garantía?

- Su garantía se extiende por dos años a partir de la fecha original de compra mientras que tenga una prueba de la compra.

¿Qué tipo de asistencia provee mi garantía?

- Su garantía le brinda un producto de reemplazo similar que sea nuevo o que ha sido restaurado de fábrica.

¿Cómo se puede obtener asistencia?

- Conserve el recibo original de compra.
- Para servicio al cliente y para registrar su garantía, visite www.prodprotect.com/blackanddecker, o llame al número 1-800-465-6070, para servicio al cliente.
- Por favor llame al número del centro de servicio autorizado. 1-800-738-0245.

¿Cómo afecta a mi garantía la ley estatal?

- Esta garantía le otorga derechos legales específicos y el consumidor podría tener otros derechos que varían de una región a otra.

¿Qué no cubre mi garantía?

- Los productos que han sido utilizados en condiciones distintas a las normales.
- Los daños ocasionados por el mal uso, el abuso o negligencia.
- Los productos que han sido alterados de alguna manera.
- Los daños ocasionados por el uso comercial del producto.
- Los productos utilizados o reparados fuera del país original de compra.
- Las piezas de vidrio y demás accesorios empacados con el aparato.
- Los gastos de tramitación y embarque asociados al reemplazo del producto.
- Los daños y perjuicios indirectos o incidentales.

¿Existen exclusiones de garantía adicionales?

- Esta garantía no será válida donde exista oposición a EE.UU. y otras leyes aplicables, o donde la garantía sería prohibida bajo cualquier sanción económica, ley de control de exportación, embargo u otra medida comercial impuesta por los Estados Unidos u otras jurisdicciones aplicables. Esto incluye, sin limitación, cualquier reclamo de garantía que implique partes de, u de otro modo localizadas en, Cuba, Irán, Corea del Norte, Siria y la región disputada de Crimea.

PÓLIZA DE GARANTÍA

(Válida sólo para México)

Duración

Spectrum Brands de México, SA de CV garantiza este producto por 2 años a partir de la fecha original de compra.

¿Qué cubre esta garantía?

- Esta Garantía cubre cualquier defecto que presenten las piezas, componentes y la mano de obra contenidas en este producto.
- Requisitos para hacer válida la garantía
- Para reclamar su Garantía deberá presentar al Centro de Servicio Autorizado la póliza sellada por el establecimiento en donde adquirió el producto. Si no la tiene, podrá presentar el comprobante de compra original.

¿Dónde hago válida la garantía?

- Llame sin costo al teléfono 01 800 714 2503, para ubicar el Centro de Servicio Autorizado más cercano a su domicilio en donde usted podrá encontrar partes, componentes, consumibles y accesorios.

Procedimiento para hacer válida la garantía

Acuda al Centro de Servicio Autorizado con el producto con la póliza de Garantía sellada o el comprobante de compra original, ahí se reemplazará cualquier pieza o componente defectuoso sin cargo alguno para el usuario final. Esta Garantía incluye los gastos de transportación que se deriven de su cumplimiento.

Excepciones

Esta Garantía no será válida cuando el producto:

- A) Se hubiese utilizado en condiciones distintas a las normales.
- B) No hubiese sido operado de acuerdo con el instructivo de uso que le acompaña.
- C) Cuando el producto hubiese sido alterado o reparado por personas no autorizadas por Spectrum Brands de México, SA de CV.

Nota: Usted podrá encontrar partes, componentes, consumibles y accesorios en los centros de servicios autorizados. Esta garantía incluyen los gastos de transportación que se deriven de sus cumplimiento dentro de sus red de servicio.

¿Existen exclusiones de garantía adicionales?

- Esta garantía no será válida donde exista oposición a EE.UU. y otras leyes aplicables, o donde la garantía sería prohibida bajo cualquier sanción económica, ley de control de exportación, embargo u otra medida comercial impuesta por los Estados Unidos u otras jurisdicciones aplicables. Esto incluye, sin limitación, cualquier reclamo de garantía que implique partes de, u de otro modo localizadas en, Cuba, Irán, Corea del Norte, Siria y la región disputada de Crimea.

¿NECESITA AYUDA?

Para servicio, reparaciones o preguntas relacionadas al producto, por favor llame al número del centro de servicio que se indica para el país donde usted compró su producto. **NO** devuelva el producto al fabricante. Llame o lleve el producto a un centro de servicio autorizado.

DOS AÑOS DE GARANTÍA LIMITADA

(No aplica en México, Estados Unidos y Canada)

¿Qué cubre la garantía?

- La garantía cubre cualquier defecto de materiales o de mano de obra que no haya sido generado por el uso incorrecto del producto.

¿Por cuánto tiempo es válida la garantía?

- Por dos años a partir de la fecha original de compra mientras que tenga una prueba de la compra.

¿Cómo se obtiene el servicio necesario?

- Conserve el recibo original como comprobante de la fecha de compra, comuníquese con el centro de servicio de su país y haga efectiva su garantía si cumple lo indicado en el manual de instrucciones.

¿Cómo se puede obtener servicio?

- Conserve el recibo original de compra.
- Por favor llame al número del centro de servicio autorizado.

¿Qué relación tiene la ley estatal con esta garantía?

- Esta garantía le otorga derechos legales específicos y el consumidor podría tener otros derechos que varían de una región a otra.

¿Qué aspectos no cubre esta garantía?

- Los productos que han sido utilizados en condiciones distintas a las normales.
- Los daños ocasionados por el mal uso, el abuso o negligencia.
- Los productos que han sido alterados de alguna manera.
- Los daños ocasionados por el uso comercial del producto.
- Los productos utilizados o reparados fuera del país original de compra.
- Las piezas de vidrio y demás accesorios empacados con el aparato.
- Los gastos de tramitación y embarque asociados al reemplazo del producto.
- Los daños y perjuicios indirectos o incidentales.

¿Existen exclusiones de garantía adicionales?

- Esta garantía no será válida donde exista oposición a EE.UU. y otras leyes aplicables, o donde la garantía sería prohibida bajo cualquier sanción económica, ley de control de exportación, embargo u otra medida comercial impuesta por los Estados Unidos u otras jurisdicciones aplicables. Esto incluye, sin limitación, cualquier reclamo de garantía que implique partes de, u de otro modo localizadas en, Cuba, Irán, Corea del Norte, Siria y la región disputada de Crimea.

Please Read and Save this Use and Care Book.

IMPORTANT SAFEGUARDS.

When using electrical appliances, basic safety precautions should always be followed to reduce the risk of fire, electric shock, and/or injury, including the following:

- Read all instructions.
- To protect against risk of electrical shock, do not immerse cord, plug or base unit in water or other liquid.
- Close supervision is necessary when any appliance is used by or near children.
- Turn the appliance OFF, then unplug from the outlet when not in use, before assembling or disassembling parts and before cleaning. To unplug, grasp the plug and pull from the outlet. Never pull from the power cord.
- Avoid contact with moving parts.
- Do not operate any appliance with a damaged cord or plug or after the appliance malfunctions or is dropped or damaged in any manner. Contact the consumer service number listed in this manual.
- This appliance has important markings on the plug blade. The attachment plug or entire cordset (if plug is molded onto cord) is not suitable for replacement. If damaged, the appliance shall be replaced.
- The use of accessories or attachments not recommended or sold by the manufacturer may cause fire, electric shock or injury.
- Do not use outdoors.
- Do not let cord hang over edge of the table or counter.
- Always make sure juicer cover is clamped securely in place before motor is turned on. Do not unfasten clamps while juicer is in operation.
- Be sure to turn switch to OFF (O) position after each use of your juicer. Make sure the motor stops completely before disassembling.
- Do not put your fingers or other objects into juicer opening while it is in operation. If food becomes lodged in opening, use food pusher or other piece of fruit or vegetable to push it down. When this method is not possible, turn the motor off and disassemble juicer to remove the remaining food.
- Do not use this appliance if the cutter/strainer is damaged.
- Do not operate the juice extractor without pulp container in place.
- This appliance is not intended for use by persons (including children) with reduced physical, sensory or mental capabilities, or lack of experience and knowledge, unless they have been given supervision or instruction concerning use of the appliance by a person responsible for their safety.
- Children should be supervised to ensure that they do not play with the appliance.

SAVE THESE INSTRUCTIONS.

This product is for household use only.

POLARIZED PLUG

This appliance has a polarized plug (one blade is wider than the other). To reduce the risk of electric shock, this plug will fit into a polarized outlet only one way. If the plug does not fit fully into the outlet, reverse the plug. If it still does not fit, contact a qualified electrician. Do not modify the plug in any way.

TAMPER-RESISTANT SCREW

Warning: This appliance is equipped with a tamper-resistant screw to prevent removal of the outer cover. To reduce the risk of fire or electric shock, do not attempt to remove the outer cover. There are no user-serviceable parts inside. Repair should be done only by authorized service personnel. For service, repair or any questions regarding your appliance, please call our Customer Service Line at 1-800-465-6070 (US and Canada).

ELECTRICAL CORD

- a) A short power-supply cord is provided to reduce the risks resulting from becoming entangled in or tripping over a longer cord.
- b) Extension cords are available and may be used if care is exercised in their use.
- c) If an extension cord is used:
 - 1) The marked electrical rating of the extension cord should be at least as great as the electrical rating of the appliance;
 - 2) If the appliance is of the grounded type, the extension cord should be a grounding-type 3-wire cord; and
 - 3) The cord should be arranged so that it will not drape over the counter top or tabletop where it can be pulled on by children or tripped over.

Note: If the power cord is damaged, please contact the warranty department listed in these instructions.

GETTING TO KNOW YOUR JUICE EXTRACTOR

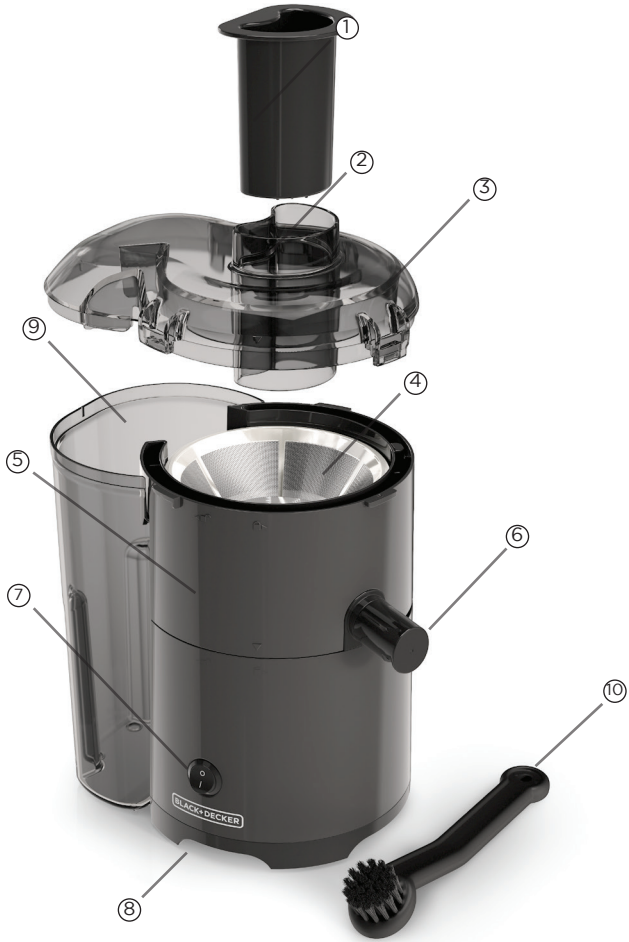

- 1. Fruit and vegetable pusher
- 2. Food chute
- 3. Clear cover
- 4. Stainless steel cutter/strainer
- 5. Pulp separator
- 6. Non-drip spout
- 7. On/off (I/O) control
- 8. Non-slip rubber feet
- 9. Removable pulp container
- 10. Easy clean brush

Product may vary slightly from what is illustrated.

GETTING STARTED

This appliance is intended for household use only.

- Remove all packing material, any stickers, and the plastic band around the power plug.
- Go to www.prodprotect.com/blackanddecker to register your product.
- Wash all removable parts as instructed in CARE AND CLEANING.

HOW TO DISASSEMBLE

1. To remove the pulp container, hold the finger grips firmly and slide it out, bottom first. (A)
2. To remove the clear cover, take out the fruit and vegetable pusher, grasp the clear cover and twist to open. (B).
3. To remove the cutter/strainer, twist open the pulp separator (C) to release the cutter/strainer.

Caution: The cutter/strainer teeth are very sharp. Handle carefully.

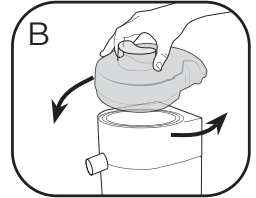
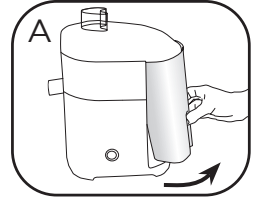

Important: Before you use it for the first time, disassemble the unit (see HOW TO DISASSEMBLE section); wash all parts as instructed in the CARE AND CLEANING section.

HOW TO ASSEMBLE AND USE

1. Twist on the pulp separator on the base until the lock arrow is matching the lock symbol (D).
2. Insert the cutter/strainer in the center of the pulp separator. Press down until it snaps into place (E).
3. Twist on the clear cover on top of the pulp separator with pusher in place (F).
4. Grip the pulp container and slide it in top-first until it snaps into place (G).

Important: Do not operate juice extractor without pulp container in place.

5. Place a glass under the juice spout (H).
6. Cut food into pieces to fit the food chute.
7. Plug the power cord into an outlet. Press the on/off (I/O) switch to the on (I) position.
8. Place food in the food chute and press lightly with pusher.
9. When the pulp container is almost full, turn the unit off (O) and unplug from outlet. Empty the pulp container and clean the cutter/strainer before you start juicing again.

Caution: The cutter/strainer teeth are very sharp. Handle carefully.

10. When juicing is completed, turn the unit off (O) and unplug from outlet
11. Turn the anti-drip spout clockwise to prevent any spills

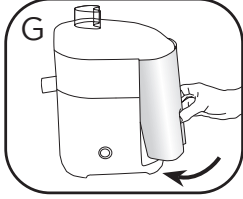
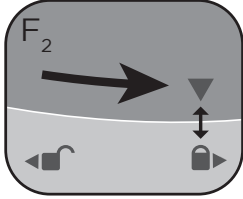
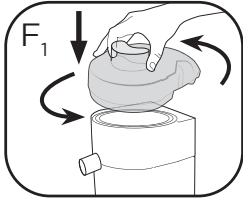
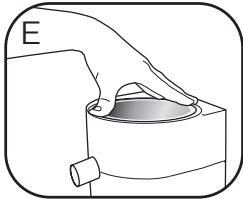
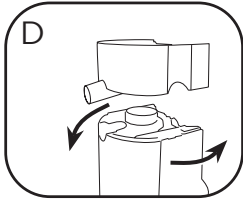

JUICING TIPS

When juicing carrots, do not overfill the food chute. Place carrots one by one and use gentle pressure.

Juicing avocados or bananas will produce a puree rather than a juice.

When juicing large quantities of fruits and vegetables, stop and empty the pulp container as it begins to get full and clean the cutter/strainer before you start juicing again.

Stir juice before serving.

CARE AND CLEANING

This product contains no user serviceable parts. Refer service to qualified service personnel.

TO CLEAN THE UNIT

Always clean all parts after every use to prolong the life of the unit.

1. Turn unit off (O) and unplug from electric outlet.
2. Disassemble all parts. See How to Disassemble section.
3. Wash the pusher, food chute, cover, cutter/strainer, pulp separator, juice spout, and pulp container with warm water and dish soap or in the dishwasher (top rack only).

Caution: The cutter/strainer teeth are very sharp. Handle carefully.

4. Wipe the base with a damp cloth or sponge. Never immerse the unit in water.

Note: Over time, parts may change color (especially from juicing carrots or beets).

5. To clean the cutter/strainer, use the provided cleaning brush to make sure tiny holes are not clogged. This can be accomplished by holding the filter basket under a running faucet while brushing the mesh screen from both the inside and outside.

WARRANTY INFORMATION

For service, repair or any questions regarding your appliance, please call our Customer Service Line at 1-800-465-6070. Please **DO NOT** return the product to the place of purchase. Also, please **DO NOT** mail product back to manufacturer, nor bring it to a service center. You may also want to consult the website listed in this pamphlet.

Two Year Limited Warranty

(Applies only in the United States and Canada)

What does it cover?

- Any defect in material or workmanship provided; however, Spectrum Brands' liability will not exceed the purchase price of product.

For how long?

- Two years from the date of original purchase with proof of such purchase.

What will we do to help you?

- Provide you with a reasonably similar replacement product that is either new or factory refurbished.

How do you get service?

- Save your receipt as proof of date of sale.
- Visit the online service website at www.prodprotect.com/blackanddecker, or call toll-free 1-800-465-6070, for general warranty service.
- If you need parts or accessories, please call 1-800-738-0245.

How does state law relate to this warranty?

- This warranty gives you specific legal rights. You may also have other rights that vary from state to state or province to province.

What does your warranty not cover?

- Damage from commercial use
- Damage from misuse, abuse or neglect
- Products that have been modified in any way
- Products used or serviced outside the country of purchase
- Glass parts and other accessory items that are packed with the unit
- Shipping and handling costs associated with the replacement of the unit
- Consequential or incidental damages (Please note, however, that some states do not allow the exclusion or limitation of consequential or incidental damages, so this limitation may not apply to you.)

Are there additional warranty exclusions?

- This warranty shall not be valid where it is contrary to U.S. and other applicable laws, or where the warranty would be prohibited under any economic sanctions, export control laws, embargos, or other restrictive trade measures enforced by the United States or other applicable jurisdictions. This includes, without limitation, any warranty claims implicating parties from, or otherwise located in, Cuba, Iran, North Korea, Syria and the disputed Crimea region.

Por favor llame al número correspondiente que aparece en la lista a continuación para solicitar que se haga efectiva la garantía y donde Ud. puede solicitar servicio, reparaciones o partes en el país donde el producto fué comprado.

Argentina

Atención al consumidor
0800 444 7296
Horario de atención:
Lunes a viernes de 9 a 13 hs
y de 14.30 a 17 hs.
Mail:
postventa@spectrumbrands.com

Bolivia

Atención al consumidor
La Paz: c. Villalobos N°100 esq.
Busch. Miraflores.
Tel. (02) 2224924
Santa Cruz: Av. Paraguá C.
Socoris N°2415 (03) 3602002
Cochabamba: c.
Uruguay N°211 esq.
Nataníel Aguirre (04) 4501894

Chile

Atención al consumidor
Inversiones La Mundial Ltda.
Dirección: Libertad 790,
Santiago de Chile.
Teléfonos: +56 226820217 -
226810032

Colombia

Spectrum Brands Corp, S.A.S.
Transversal 23 #97-73
Oficinas 403-404-405,
Bogotá, Colombia
Línea Servicio al Cliente:
018000510012
Tel. (506) 2233-1361
ryasasanjose1@gmail.com

Costa Rica

Clinica del Electrodomestico
El Cacique de Alajuela,
del restaurante
Rostipollos 500 metros
Oeste, Carretera
vieja a Alajuela
Tel. (506) 2441-0110 ext. 285
tallerimag@gmail.com

Ecuador

Servicio Master
Dirección: Capitán
Rafael Ramos
OE 1-85 y Galo
plaza lasso.
Tel (593) 2281-3882 /
2240-9870

El Salvador

Sedeblack
Calle San Antonio Abad,
Colonia Lisboa
No 2936 San Salvador,
Depto. de San Salvador
Tel. (503) 2284-8374

Guatemala

Kinal
17 avenida 26-75,
zona 11 Centro comercial
Novicentro, Local 37 -
Ciudad Guatemala
Tel. (502)-2476-7367

Honduras

C.ATEC Tegucigalpa
Tegucigalpa, Francisco Morazán,
Residencial las colinas, Blvd
Republica de francia, Honduras
Tel. 504 2235-8339 / 98563294
tallerc.atec@gmail.com

México

Artículo 123 # 95
Local 109 y 112
Col. Centro, Cuauhtemoc,
México, D.F.
Tel. 01 800 714 2503

Nicaragua

LRM ELECTRONICA
Managua - Sinsa
Altamira 1.5
kilómetros al norte
Nicaragua
Tel. (505) 2270-2684

Panamá

Supermarcas
Centro comercial
El dorado,
Plaza Dorado,
Local 2.
Panama
Tel. (507) 392-6231

Perú

Servicio Central
Fast Service
Av. Angamos Este 2431
San Borja, Lima Perú
Tel. (511) 2251 388

Puerto Rico

Buckeye Service
Jesús P. Piñero #1013
Puerto Nuevo,
SJ PR 00920
Tel.: (787) 782-6175

Republica Dominicana

Techcommwireless
Calle 7 No #9 Villa Aura,
Manogayabo,
Sto Dgo. Oeste
Tel.: (809) 379-0230/
(809) 379-2969
emsantana@techcommwireless.
com

Venezuela

K-ROL 39 C,A
Av. Solano Edif. 16,
Sotano 2, Caracas 1201,
Distrito Capital, Venezuela.
Al lado del hotel
LINCOLN Y BANCO DEL ALBA
*+58 212-7613001/
+58 212-7619572
Whats App:
+58 412-22277057/
+58 412-7333792
emelykrol39@gmail.com /
victoriaartigas20@hotmail.com

Sello del Distribuidor:

Fecha de compra:

Modelo:

JE2500B-LA	350 W	120 V ~	60 Hz
JE2500B-CL	400 W	220V ~	50Hz

COMERCIALIZADO POR:

SPECTRUM BRANDS DE MEXICO,
S.A. DE C.V.
Avenida 1° de Mayo No. 120 Piso 7,
Oficina 702. Colonia San Andres Atoto,
C.P.53500 Naucalpan de Juárez,
Estado de México, México
Tel. 01-800-714-2503

SERVICIO Y REPARACIÓN

Art. 123 No. 95 Col. Centro, C.P. 06050
Deleg. Cuauhtemoc **SERVICIO AL
CONSUMIDOR,**

VENTA DE REFACCIONES Y ACCESORIOS
01 800 714 2503

SERVICIO Y REPARACIÓN

Art. 123 No. 95 Col. Centro,
C.P. 06050 Deleg. Cuauhtemoc
Servicio al Consumidor,
Venta de Refacciones y Accesorios
01 800 714 2503

Importado y Distribuido por:

RAYOVAC ARGENTINA S.R.L

Av. Del Libertador 6810,
piso 2 dpto. A
1429, CABA, Argentina
+ 54 11 5353-9500
CUIT: 30-70706168-1
Importador N° # 76983

IMPORTADO POR / IMPORTED BY:

AIDISA BOLIVIA S.A.

Av. Chacaltaya No. 2141- Zona
Achachicala La Paz, Bolivia.
Teléfono (591)2- 2305353
NIT 1020647023,
Resolución Ministerial 0661-12.

IMPORTADO POR / IMPORTED BY:

Inversiones la Mundial Ltda.

Rut: 78.146.900-9
Libertad 790,
Santiago – Chile
Fono: (562) 26810217 info@ilm.cl

IMPORTADO POR / IMPORTED BY:

Spectrum Brands de México, SA de C.V

Avenida 1° de Mayo No. 120
Piso 7, Oficina 702.
Colonia San Andres Atoto,
C.P. 53500 Naucalpan de Juárez,
Estado de México, México

Para atención de garantía marque:

01 (800) 714 2503

IMPORTADO POR / IMPORTED BY:

Spectrum Brands Corp, S.A.S.

Transversal 23 #97-73
Oficinas 403-404-405,
Bogotá, Colombia
Línea Servicio al Cliente:
018000510012

BLACK+DECKER®

www.BlackAndDeckerHogar.com



BLACK+DECKER® y los logotipos BLACK+DECKER® son marcas registradas de Black & Decker Corporation, utilizados por Empower Brands, LLC, una subsidiaria de Spectrum Brands, Inc. bajo su licencia para su fabricación y venta de este producto. Todos los derechos reservados. Todas la Demas marcas son Marcas Registradas de Spectrum Brands, Inc.

BLACK+DECKER® and the BLACK+DECKER® logos are trademarks of The Black & Decker Corporation, used under license by Empower Brands, LLC, a subsidiary of Spectrum Brands, Inc. for its manufacturing and sale of this product. All rights reserved.

All other marks are trademarks of Empower Brands, LLC.

Todas la demás marcas son marcas registradas de Empower Brands, LLC.

T22-9002416-B
12/2022

© 2023 Empower Brands, LLC, All Rights Reserved. Derechos Reservados.
Empower Brands, LLC. Middleton, WI 53562 Made in China. Fabricado en China.