

Zanna™
F5297ZN3GS

Pull-Out Kitchen Faucet
Grifo de cocina pull out

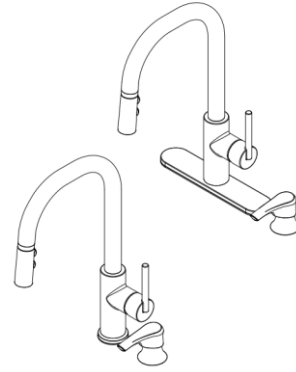

FEATURES / CARACTERÍSTICAS

- 1.8 GPM Flow Rate @60PSI
- Pressure Range: Min 20 PSI – Max 80 PSI
- 1, 2, 3 or 4-Hole Installation;
- Optional Deck Plate Included
- 3 Function Pull-Down Sprayer (Spray, Stream, and Pause)
- AccuDock™ Sprayhead Docking
- Easy to Clean Nozzles
- Forward Handle Operation
- Mounting Hardware Included
- Pfast Connect™ 360° Rotating Swivel Spout
- 59" Nylon Braided Hose
- 13" Extended Hose Length
- 36" Flex Supply Lines
- Spot Defense™ Finish Resists
- Spots and Fingerprints
- Quick Install Tool
- TiteSeal™ Deckplate
- Soap Pump Included
- Pforever Seal Ceramic
- Disc Valve
- Tasa de flujo de 1.8 GPM @ 60PSI
- Rango de presión: Min 20 PSI - Max 80 PS
- Instalación de 1, 2, 3 o 4 orificios;
- Placa de cubierta opcional incluida
- Pulverizador desplegable de 3 funciones (Pulverizar, Transmitir y Pausar)
- Acoplamiento del cabezal de rociado AccuDock™
- Boquillas fáciles de limpiar
- Operación de la manija de avance
- Hardware de montaje incluido
- Pfast Connect™
- Caño giratorio giratorio de 360°
- Manguera trenzada de nailon de 59 "
- Longitud de manguera extendida de 13 "
- Líneas de suministro flexibles de 36 "
- Resistencias de acabado Spot Defense™
- Manchas y huellas dactilares
- Herramienta de instalación rápida
- Placa de cubierta TiteSeal™
- Bomba de jabón incluida
- Cerámica Pforever Seal
- Válvula de disco

DIMENSIONS / DIMENSIONES

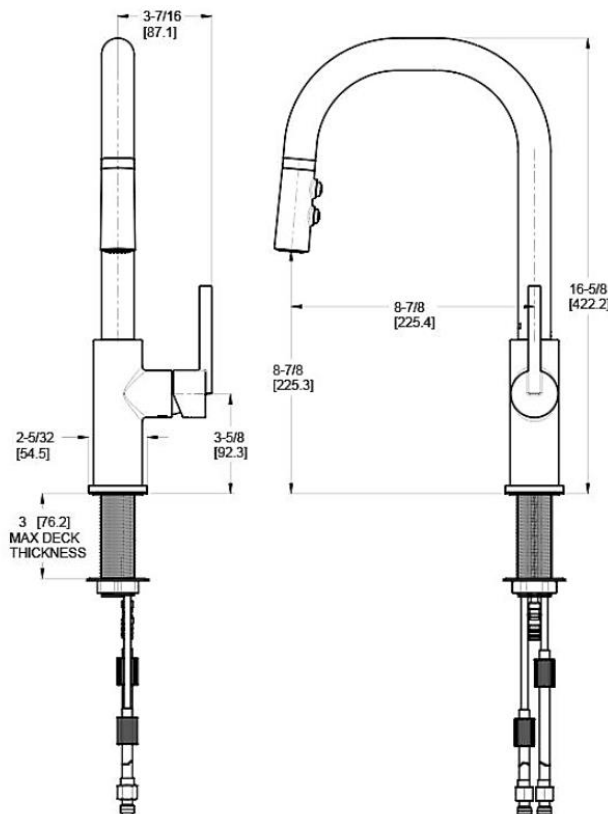

Tubos de abasto recomendados: Flexibles (Nylon / Metal)
Rígidos. Acoples adaptadores de conexión a 1/2" incluidos.

